

套裝MBR生物膜過濾系統

產品規格

規格型號	FSMBR-10	FSMBR-20	FSMBR-40
結構	套裝式		
日處理量 [m ³ /day]	10	20	40
	可結合太陽能系統及RO系統		

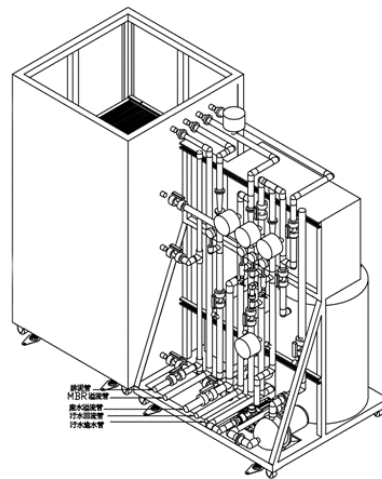

1. 模組化設計：

高效率、空間小(約傳統三分之一)、施工方便、易於改建或升級。

2. 直流無刷馬達的應用：

低耗能(傳統30%)、節能減碳、低噪音、高省電、馬力大、免保養，採用電子換相結構，不易產生機械性或電氣性雜訊及產生摩擦高熱及粉塵問題能有效節省能源。

3. 綠建築：太陽能供電系統

透過太陽能板產生電力，藉由控制器轉換將電力儲存至蓄電池中，提供處理系統設備所需電力來源。

