

套裝式厭氧污泥床反應器-UASB

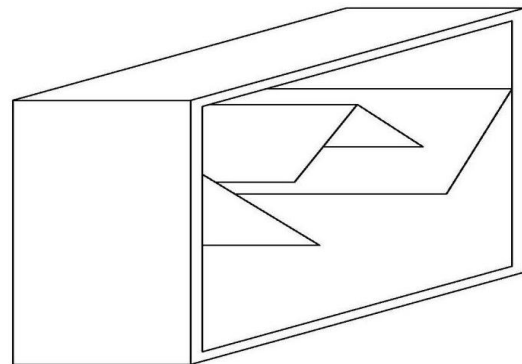

產品特色

1. 可承受廢水負荷範圍較廣。
2. 降低污泥產生量。
3. 沼氣回收能源再利用。

原理說明

1. 由污泥反應區、固液氣三相分離器（包括沉澱區）和氣室三部分組成。
2. 廢水通過布水裝置進入底部的污泥層和中上部污泥懸浮區，混合接觸污泥中的微生物，分解廢水中的有機物，將部分有機物轉化為沼氣。
3. 最終由固液氣三相分離器，將污泥、處理後的廢水及沼氣分流收集。

